

GARMIN®

SONDA ZA MONTAŽU NA KRMENO ZRCALO / VANBRODSKI MOTOR

UPUTE ZA INSTALACIJU

Važne sigurnosne informacije

⚠ UPOZORENJE

U pakiranju plotera ili fishfindera potražite list *Važni podaci o sigurnosti i proizvodu* koji sadrži upozorenja i druge važne informacije o proizvodu.

Vi ste odgovorni za sigurno i oprezno upravljanje plovilom. Sonar je alat koji vam daje informacije o vodi pod plovilom. No on vas ne oslobađa odgovornosti da promatrate vodu oko plovila dok navigirate.

⚠ OPREZ

Ako ovu opremu ne instalirate i održavate u skladu s ovim uputama, može doći do štete ili ozljeda.

Tijekom bušenja, rezanja ili brušenja uvijek nosite zaštitne naočale, štitnike za uši i masku protiv prašine.

OBAVIJEST

Pri bušenju ili rezanju uvijek provjerite što se nalazi s druge strane površine.

Radi najboljih mogućih performansi i izbjegavanja oštećenja plovila, Garmin® uređaj montirajte u skladu s ovim uputama.

Prije montaže pročitajte sve upute za montažu. Ako se tijekom montaže pojave problemi, dodatne informacije potražite na web-mjestu support.garmin.com.

Nadogradnja softvera

Nakon montiranja ovog uređaja morate nadograditi softver Garmin plotera.

Ako vaš ploter sadrži Wi-Fi® tehnologiju, softver nadogradite s pomoću aplikacije ActiveCaptain® na kompatibilnom Android™ ili Apple® uređaju.

Ako ploter ne sadrži Wi-Fi tehnologiju, softver je potrebno nadograditi s pomoću memorijske kartice i Windows® ili Mac® računala.

Dodatne informacije potražite na web-mjestu support.garmin.com.

Potrebni alati

- Bušilica i nastavci za bušenje
- Križni odvijač broj 2
- Traka za maskiranje
- Brtvilo za plovila

Preporuke za montažu

Kako bi se osigurala vrhunske radne karakteristike uz najmanju količinu buke i interferencije, kabel sonde potrebno je usmjeriti podalje od žica za pokretanje motora, kućnih baterija i žica, akumulatora i žica vanbrodskog motora te visokonaponskih žica kao što su npr. žice radara, pojačala zvuka i pumpe autopilota.

Priprema sonde za dugotrajno izlaganje vodi

OBAVIJEST

Na sondi ne koristite aceton ili proizvode s bazom od acetona. Aceton oštećuje plastično kućište sonde.

Kada sondu montirate na plovilo koje je većinu vremena na vodi, sondu i pribor za montiranje potrebno je premazati antivegetativnim premazom na vodenoj bazi.

- 1 Lagano ispjeskarite sondu i pribor za montiranje pomoću abrazivne podloge s finim gritom.
- 2 Sondu i pribor za montiranje očistite izopropilnim alkoholom.
- 3 Sondu i pribor za montiranje premažite antivegetativnim premazom na vodenoj bazi.

Montaža sonde na krmeno zrcalo

Preporuke za lokaciju montaže

- Sondu montirajte paralelno s površinom vode.
- Sondu montirajte što bliže sredini plovila.
- Ako se propeler okreće u smjeru kazaljke na satu kad se plovilo kreće, sondu montirajte s desne strane plovila.
- Ako se propeler okreće u smjeru obrnutom od kazaljke na satu kad se plovilo kreće, sondu montirajte s lijeve strane plovila.
- Sondu ne montirajte iza rebara, upornica, dodataka, otvora za uvod ili izbacivanje vode ili bilo čega što bi moglo proizvoditi mjehuriće i prouzrokovati turbulenciju vode. Radi postizanja optimalnih performansi, sonda mora biti montirana u čistoj struji vode (neturbulentnoj).
- Sondu ne montirajte na mjestima gdje bi mogla biti oštećena tijekom ulaska plovila u vodu, izvlačenja iz vode ili skladištenja.
- Na plovilima s jednim motorom sondu ne montirajte u putanji propelera. Sonda može izazvati kavitacije koje mogu smanjiti učinkovitost plovila i oštetiti propeler.
- Na plovilima s vanjskim ili unutarnjim/vanjskim motorima sondu montirajte na udaljenosti od najmanje 38 cm (15 in) od propelera.
- Na plovilima s dva motora, ako je moguće, sondu montirajte između motora.

Sastavljanje sonde pomoću nosača za montažu na krmeno zrcalo

- 1 Pričvrstite nosač za montažu ① na sondu ② koristeći priložene zvjezdaste podloške ③ i vijke ④.

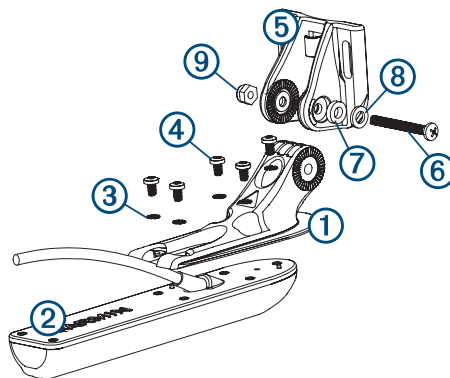

- 2 Učvrstite nosač za montažu u nosač ⑤ koristeći priloženi vijak ⑥, gumeni podložak ⑦, ravni podložak ⑧ i samozateznu maticu ⑨.

NAPOMENA: Vijak treba biti dovoljno zategnut da drži sondu na mjestu kad se plovilo kreće velikom brzinom, ali istovremeno dovoljno labav da se sonda može pomaknuti ako udari u prepreku.

Postavljanje pribora za montažu na krmenom zrcalu

OBAVIJEST

Ako nosač na stakloplastiku montirate pomoću vijaka, preporučuje se korištenje nastavka za bušenje kojim se gornji dio rupe proširuje radi upuštanja glave vijka samo do gornjeg sloja gelcoata. Time se sprječavaju napukline u sloju gelcoata prilikom pritezanja vijaka.

Kabele priključene na sondu ne smijete rezati jer rezanje kabela sonde poništava jamstvo.

- 1 Izrežite šablonu.
- 2 Kad je šablona ① postavljena okomito na krmeno zrcalo na mjestu montaže (*Preporuke za montažu, stranica 1*), donji kut ② šablone postavite na rub krmenog zrcala.

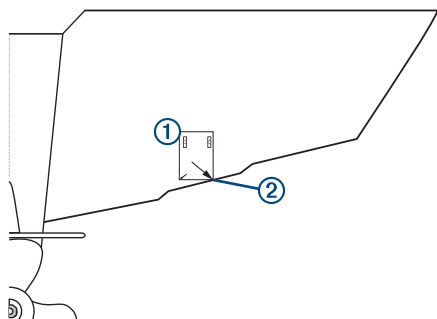

- 3 Označite središta za dva otvora šablone.
- 4 Maknite šablonu s krmenog zrcala.
- 5 Oko svrdla od 4 mm ($5/32$ in) omotajte samoljepivu traku na 18 mm ($7/10$ in) od vrha svrdla kako biste izbjegli preduboko bušenje probnih otvora.
- 6 Ako nosač montirate na stakloplastiku, iznad lokacije otvora za bušenje postavite samoljepljivu traku kako biste smanjili napukline u sloju gelcoata.
- 7 Pomoću svrdla od 4 mm ($5/32$ in) na označenim lokacijama izbušite probne otvore duboke približno 18 mm ($7/10$ in).
- 8 Na priložene vijke od 20 mm nanosite brtvilo za plovila i sklop sonde pričvrstite na krmeno zrcalo.
- 9 Provedite kabel ispod kuke kabela na nosaču krmenog zrcala.

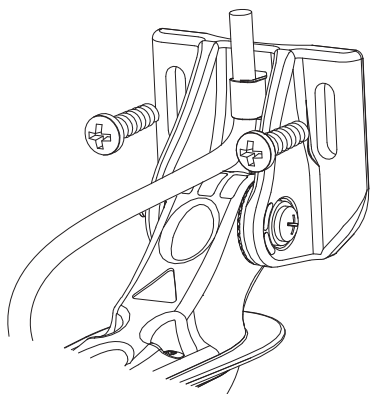

- 10 Ako kabel trebate provesti kroz krmeno zrcalo, odaberite i označite lokaciju probnog otvora na sigurnoj udaljenosti od vodene površine.

- 11 Zateznu vezicu kabela sonde postavite približno na pola udaljenosti između sonde i vrha krmenog zrcala ili probnog otvora.

- 12 Označite lokaciju probnog otvora za vezicu kabela i svrdlom od 3,2 mm ($1/8$ in) izbušite probni otvor dubok približno 10 mm ($3/8$ in).

- 13 Na priložene vijke od 12 mm nanosite brtvilo za plovila i vezicu kabela pričvrstite na krmeno zrcalo.

- 14 Ako ste označili probni otvor u koraku 7, odaberite odgovarajuće svrdlo za bušenje otvora kroz krmeno zrcalo:

- Ako imate 4-pinski kabel, upotrijebite svrdlo od 16 mm ($5/8$ in).
- Ako imate 8-pinski ili 12-pinski kabel, upotrijebite svrdlo od 25 mm (1 in).

- 15 Provedite kabel sonde do sonara:

- Ako kabel provodite kroz otvor, gurnite ga kroz otvor i postavite poklopac za uvod kabela (*Montaža poklopcu za uvod kabela, stranica 2*).
- Ako kabel ne provodite kroz otvor, provedite ga iznad i preko vrha krmenog zrcala.

Izbjegavajte postavljanje kabela uz električne žice ili druge izvore električnih smetnji.

Montaža poklopcu za uvod kabela

Ako ste kabel proveli kroz krmeno zrcalo nakon montaže sonde, trebate instalirati poklopac za uvod kabela kako biste spriječili prodiranje vode u plovilo.

- 1 Poklopac za uvod kabela ① postavite iznad otvora i kabela tako da je otvor usmjeren prema dolje, a zatim označite lokaciju dva probna otvora.

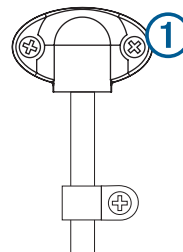

- 2 Skinite poklopac za uvod kabela i pomoću svrdla od 3,2 mm ($1/8$ in) probušite probne otvore duboke približno 10 mm ($3/8$ in).
- 3 U otvor za kabel nanosite brtvilo za plovila tako da potpuno prekriva kabel i da oko otvora i kabela bude dodatan sloj brtvila.
- 4 Poklopac za uvod kabela postavite iznad otvora i kabela tako da otvor bude usmjeren prema dolje.
- 5 Na priložene M4 vijke od 12 mm nanosite brtvilo za plovila i zatim pričvrstite poklopac za uvod kabela na krmeno zrcalo.
- 6 Obrišite višak brtvila za plovila.

Provjera montaže

OBAVIJEST

Prije nego što plovilo ostavite u vodi na dulje razdoblje, trebate provjeriti moguća curenja.

Obzirom da je voda potrebna za prenošenje zvučnog signala sonara, kako bi sonda pravilno funkcionirala mora se nalaziti u vodi. Očitanje dubine ili udaljenosti ne možete dobiti izvan vode. Nakon što plovilo smjestite u vodu, provjerite moguća curenja oko otvora vijaka koji su dodani ispod površine vode.

Provjera montaže sonde na krmenom zrcalu

OBAVIJEST

Postavljanje dubine sonde izvodite u malim koracima. Smještanje sonde preduboko može znatno utjecati na performanse plovila i sondu izložiti opasnosti od udaranja u podvodne predmete.

Provjerite montažu sonde na krmenom zrcalu na otvorenoj vodi bez prepreka. Prilikom ispitivanja sonde obratite pozornost na vašu okolinu.

- 1 Kada je plovilo u vodi, uključite uređaj za iscrtavanje.
- 2 Plovilo vozite pri niskoj brzini. Ako rad uređaja za iscrtavanje izgleda ispravno, postupno povećavajte brzinu plovidbe uz istodobno praćenje rada uređaja za iscrtavanje.
- 3 Ako se signal sonara naglo izgubi ili se odraz dna znatno pogorša, zabilježite pri kojoj se brzini to događa.
- 4 Vratite brzinu plovila pri kojoj ste izgubili signal i umjereno skrećite plovilom u oba smjera uz istodobno praćenje rada uređaja za iscrtavanje.
- 5 Ako se jačina signala pojača tijekom zaokreta, podesite sondu kako bi izvirivala još $\frac{1}{8}$ in (3 mm) ispod krmenog zrcala plovila.
- 6 Ponavljajte korake 2 – 4 do uklanjanja slabljenja.
- 7 Ako se signal ne poboljša, sondu premjestite na drugo mjesto na krmenom zrcalu i ponovite provjeru.

Montaža sonde na vanbrodski motor

Sastavljanje nosača za vanbrodski motor

- 1 Pomoću M4 vijaka od 8 mm ① i zvjezdastih podložaka od 4 mm ② pričvrstite nosač za vanbrodski motor ③ na sondu ④.

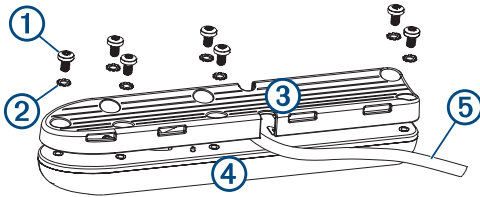

- 2 Provedite kabel kroz otvor za kabel ⑤ tako da bude na vrhu kućišta vanbrodskog motora kada je motor spremljen.

Montaža sonde na vanbrodski motor

OBAVIJEST

Ne režite kabel sonde. Rezanjem kabela sonde poništiti će se jamstvo.

- 1 Stezaljku za crijevo ① (ne isporučuje se) provucite kroz prerez na nosaču sonde ② dok s obje strane nosača ne dobijete jednake duljine.

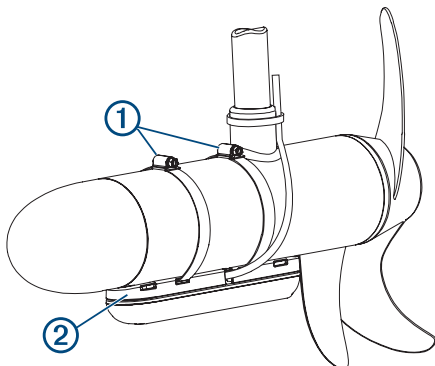

- 2 Nosač sonde postavite na tijelo vanbrodskog elektromotora, pri čemu je uski dio sonde okrenut suprotno od vijka.
- 3 Postavite stezaljku za crijevo oko tijela vanbrodskog elektromotora i zategnite ju.
- 4 Sondu postavite tako bude paralelno s dnom plovila tijekom upotrebe.
- 5 Vezicama kabela (ne isporučuju se) pričvrstite kabel sonde.
- 6 Pridržavajući se ovih mjera opreza provucite kabel sonde do lokacije za montažu sonara.
 - Kabel se ne smije postaviti uz električne žice ili druge izvore električnih smetnji.
 - Kabel se ne smije prignječiti kada se vanbrodski motor otpušta i sprema.

Specifikacije

Dimenzije (D x Š x V)	197,93 x 38,21 x 23,14 mm (7,8 x 1,5 x 0,9 in)
Raspon radne temperature	Od 0 ° do 50 °C (od 32 ° do 122 °F)
Temperaturni raspon za skladištenje	Od -40 ° do 70 °C (od -40 ° do 158 °F)
Snaga emitiranja (RMS)	500 W
Frekvencije	GT30: Garmin ClearVü: CHIRP 455 i 800 kHz GT30: SideVü: CHIRP 455 i 800 kHz GT34UHD: Garmin ClearVü: CHIRP 820 kHz GT34UHD: SideVü: CHIRP 1,12 MHz
Maksimalna dubina/domet ¹	GT30: Garmin ClearVü™: 229 m (750 ft) GT30: SideVü: 76 m (250 ft) sa svake strane, 152 m (500 ft) ukupno GT34UHD: Garmin ClearVü: 61 m (200 ft) GT34UHD: SideVü: 38 m (125 ft) sa svake strane, 76 m (250 ft) ukupno

© 2020 Garmin Ltd. ili njezine podružnice

Garmin® i logotip Garmin trgovački su znakovi tvrtke Garmin Ltd. ili njezinih podružnica, registrirani u SAD-u i drugim državama. Ovi trgovački znakovi ne smiju se koristiti bez izričitog dopuštenja tvrtke Garmin.

¹ Ovisno o salinitetu vode, vrsti dna i drugim uvjetima u vodi.

