

# GARMIN®

## FORCE® KOMPLET ZA OSIGURANJE ZASUNA VANBRODSKOG MOTORA

### UPUTE ZA INSTALACIJU

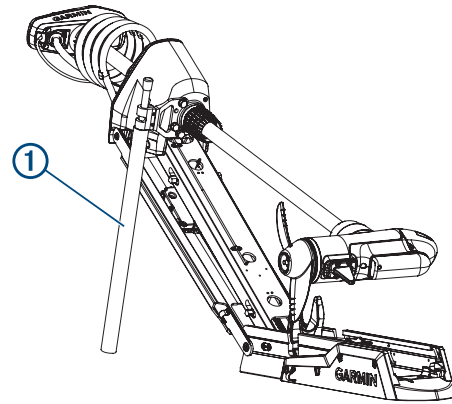

#### Početak rada

##### ⚠ UPOZORENJE

Prije svakog servisiranja vanbrodski motor obavezno odspojite od akumulatora.

Nemojte pokretati motor ako propeler nije u vodi. Kontakt s propelerom koji se okreće može uzrokovati ozbiljne ozljede.

##### ⚠ OPREZ

Prilikom spremanja ili otpuštanja motora pazite na opasnost od prignječena ili priklještenja od pokretnih dijelova što može uzrokovati ozljede.

Trebali biste u potpunosti pročitati ove upute prije nego što započnete ovaj servisni postupak i osigurati da imate potrebne alate i vještine da biste ga dovršili. Ako je potrebno, trebali biste upotrijebiti usluge kvalificiranog montažera nautičkih uređaja da biste osigurali ispravan servis.

Ako vam je potrebna pomoć, pogledajte videozapis cijelog postupka: [www.garmin.com/videos/trolling\\_motor\\_latch\\_kit](http://www.garmin.com/videos/trolling_motor_latch_kit).

#### Potrebni alati

- Križni odvijač broj 1
- Križni odvijač broj 2
- Okrugla kliješta
- Šesterokutni nastavak ili ključ veličine 4 mm
- Približno 60 cm (2 ft) čvrste plastične cijevi ili crijeva ili PVC cijevi s unutarnjim promjerom od približno 25 mm (1 in)
- Kartonska kutija u kojoj se nalaze dijelovi ovog kompleta

#### Zamjena mehanizma za zaključavanje

Da biste montirali ovaj komplet zasuna, najprije morate polugu zasuna i oprugu mehanizma za zaključavanje zamijeniti novim dijelovima koji se nalaze u ovom kompletu.

##### ⚠ OPREZ

Ako servisirate vanbrodski motor koji je postavljen u djelomično sklopljeni položaj, budite iznimno oprezni. Motor u padu može uklještit i prignječiti ruke i prste.

- 1 Vanbrodski motor postavite u djelomično sklopljeni položaj, a zatim komad čvrste plastične cijevi ili crijeva ① postavite preko šipke stabilizatora. Na taj ćete se način dodatno osigurati od aktiviranja mehanizma i zaključavanja motora u sklopljeni položaj.

- NAPOMENA:** Ako na vanbrodski motor niste montirali stabilizator, motor biste trebali poduprijeti čvrstim predmetom koji će spriječiti zaključavanje motora u sklopljenom položaju.
- 2 Odsipavanje donje plinske opruge (*Uklanjanje donje plinske opruge, stranica 1*).
  - 3 Uklanjanje postojeće opruge i donje poluge zasuna (*Uklanjanje postojeće poluge zasuna, stranica 1*).
  - 4 Montiranje nove poluge zasuna i opruge (*Montiranje nove poluge zasuna, stranica 2*).
  - 5 Ponovno pričvršćivanje donje plinske opruge (*Ponovno pričvršćivanje donje plinske opruge, stranica 2*).

#### Uklanjanje donje plinske opruge

- 1 S pomoću križnog odvijača broj 2 uklonite vijke ① koji svornjak donje plinske opruge ② učvršćuju za donji dio nosača.

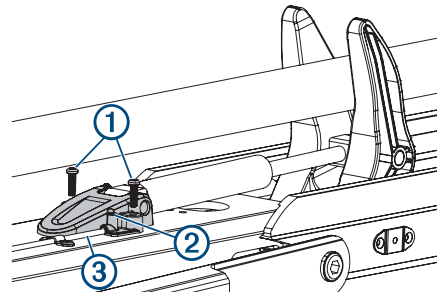

- 2 Odvojite svornjak donje plinske opruge od sigurnosne šipke ③.

#### Uklanjanje postojeće poluge zasuna

- 1 S pomoću okruglih kliješta otkačite oprugu zasuna ① sa s-kuke ② na podnožju nosača.

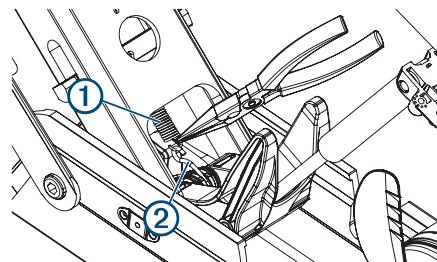

- 2 Kroz pristupnu rupu u donjem dijelu vratila ③ odvojite oprugu od kraja šipke zasunskog mehanizma ④.

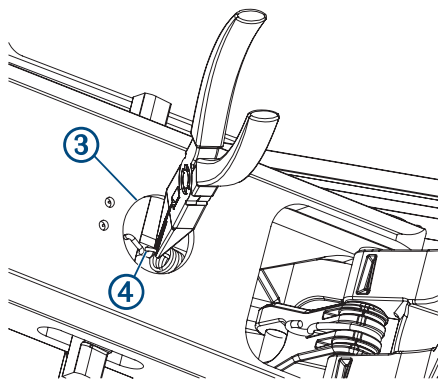

- 3 S pomoću okruglih kliješta uklonite spojnicu ⑤ koja polugu zasuna pričvršćuje uz šipku.

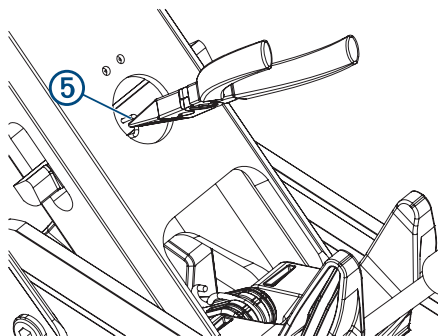

- 4 Šipku gurajte prema gore sve dok se ne odvoji od poluge zasuna pa zatim polugu zasuna gurnite van iz donjeg dijela vratila.

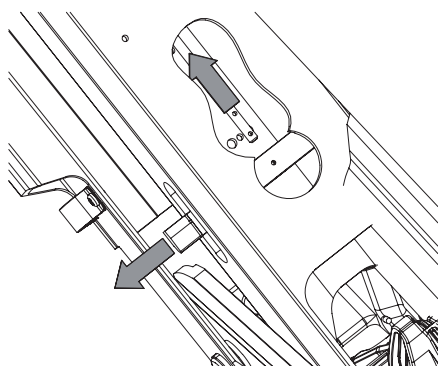

**NAPOMENA:** Staru oprugu, spojnicu i polugu zasuna možete staviti sa strane ili baciti. Te ćete dijelove zamijeniti dijelovima iz ovog kompleta.

### Montiranje nove poluge zasuna

- 1 Zakrivljeni dio zasuna ① okrenite od sebe, kuku ② okrenite prema dolje pa zatim novu polugu zasuna gurnite u donji dio vratila.

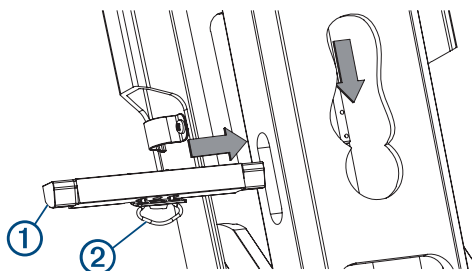

- 2 Šipku mehanizma za zaključavanje gurajte kroz rupu na vrhu nove poluge zasuna sve dok ne vidite rupu za spojnicu ③ na šipki.

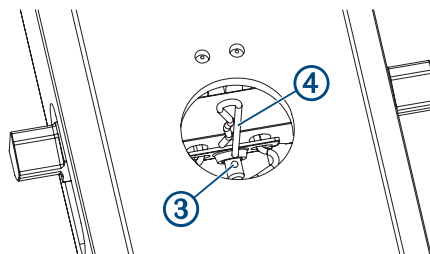

- 3 R-spojnicu koja se nalazi u ovom kompletu ④ gurnite kroz rupu za spojnicu na šipke mehanizma za zaključavanje kako biste novu polugu zasuna pričvrstili za šipku.

- 4 Jedan kraj nove opruge ⑤ koja se nalazi u ovom kompletu postavite iznad kuke na novoj poluzi zasuna.

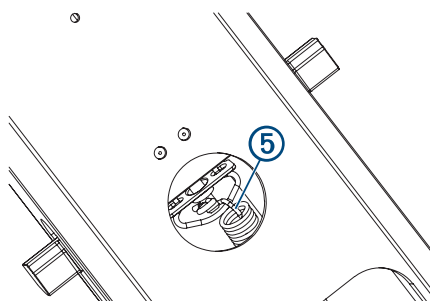

- 5 Okruglim kliještima pričvrstite drugi dio nove opruge na S-kuku ⑥ na podnožju nosača.

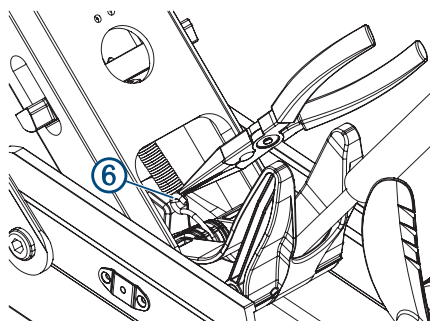

### Ponovno pričvršćivanje donje plinske opruge

- 1 Svornjak donje plinske opruge ① postavite na donji dio nosača i učvrstite ga preko sigurnosne šipke ②

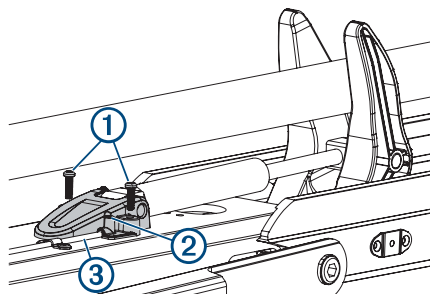

- 2 S pomoću križnog odvijača broj 2 pritegnite vijke ③ koji svornjak donje plinske opruge učvršćuju za donji dio nosača.
- NAPOMENA:** U kompletu se nalaze i rezervni vijci.

## Montiranje spojnice zasuna

### ⚠ OPREZ

Ako servisirate vanbrodski motor koji je djelomično postavljen u uporabni položaj, budite iznimno oprezni. Motor u padu može uklještit i prignječiti ruke i prste.

Nakon što zamijenite mehanizam za zaključavanje, trebali biste montirati isporučenu spojnicu zaslona.

- 1 Vanbrodski motor djelomično postavite u uporabni položaj, a kutiju u kojoj se nalazio ovaj komplet zasuna ① postavite pored podnožja nosača. Kutija će pridržavati vanbrodski motor i sprječavati aktiviranje mehanizma za zaključavanje i zaključavanje motora u uporabnom položaju.

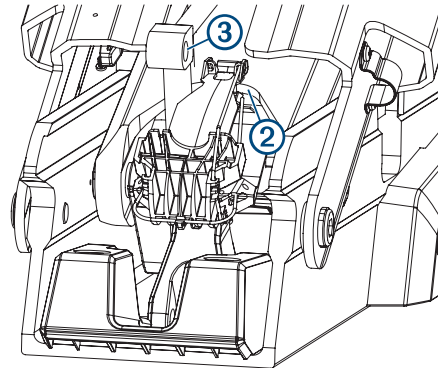
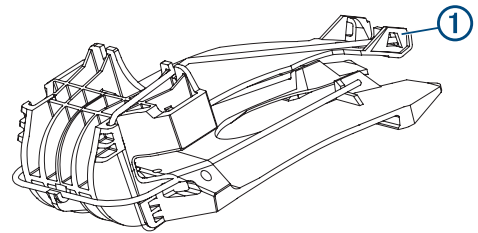
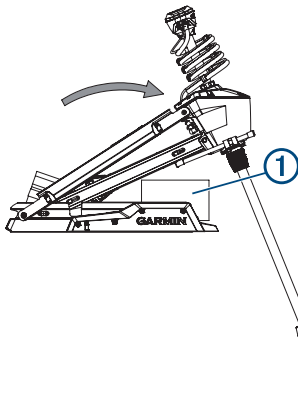

**NAPOMENA:** Prilikom montiranja spojnice zasuna na donji dio vratila možda ćete morati podići plinsku oprugu ③.

- 2 Pritišćite spojnicu na donji dio vratila sve dok ne sjedne na mjesto.

**NAPOMENA:** Ako ste već bacili kutiju u kojoj je isporučen ovaj komplet zasuna, motor poduprite čvrstim predmetom koji će spriječiti zaključavanje motora u uporabnom položaju.

- 2 Odspojite gornju plinsku oprugu (*Uklanjanje gornje plinske opruge, stranica 3*).
- 3 Montirajte spojnicu zasuna na donji dio vratila (*Montiranje spojnice zasuna na donji dio vratila, stranica 3*).
- 4 Ponovno pričvrstite gornju plinsku oprugu (*Ponovno pričvršćivanje gornje plinske opruge, stranica 3*).

### Uklanjanje gornje plinske opruge

- 1 S pomoću križnog odvijača broj 0 odvijte svorni vijak ① koji učvršćuje spojnicu plinske opruge ② uz gornju ručicu plinske opruge ③.

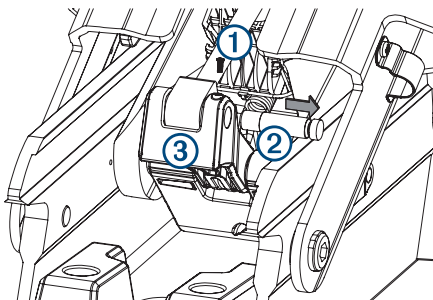

**NAPOMENA:** Svorni vijak možete otpustiti, a da ga pri tome ne uklonite s ručice plinske opruge. Na taj način možete smanjiti mogućnost da ga izgubite.

- 2 Izvucite spojnicu plinske opruge i podignite plinsku oprugu da biste je uklonili.

### Montiranje spojnice zasuna na donji dio vratila

- 1 Uži dio isporučene spojnice zasuna ① okrenite prema gore i zatim je gurnite na gornji dio donjeg dijela vratila ②.

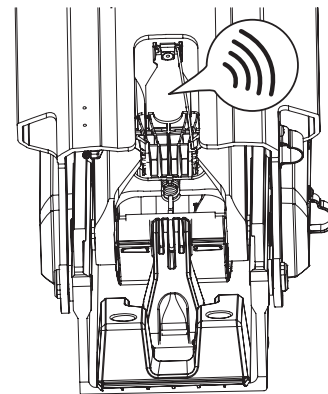

- 3 Povucite spojnicu kako biste provjerili je li pravilno montirana. Pravilno montirana spojnicu ne može se odvojiti od gornjeg dijela vratila.

### Ponovno pričvršćivanje gornje plinske opruge

- 1 Spustite plinsku oprugu i podignite ručicu plinske opruge ① dok se rupe ne poravnaju.

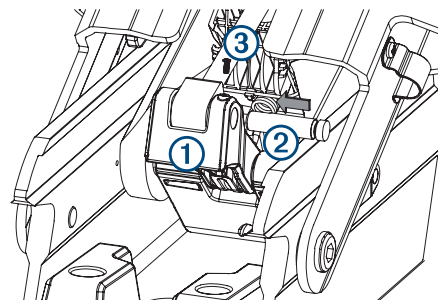

- 2 Gurajte spojnicu plinske opruge ② kroz rupu na ručici plinske opruge sve dok se ne poravnaju s obje strane ručice.

**NAPOMENA:** Da bi se spojnicu pravilno učvrstila, utor na spojnicu plinske opruge mora se poravnati sa svornim vijkom na ručici plinske opruge.

- 3** S pomoću križnog odvijača broj 0 pritegnite svorni vijak ③ koji učvršćuje spojnicu plinske opruge uz gornju ručicu plinske opruge.

**NAPOMENA:** U kompletu se nalazi i rezervni svorni vijak.

## Zamjena potpore za sklopljeni položaj na podnožju nosača

- 1** Vanbrodski motor postavite potpuno ili djelomično u uporabni položaj pa zatim s pomoću šesterokutnog nastavka ili ključa veličine 4 mm otpustite dva vijka koja potporu za sklopljeni položaj učvršćuju za podnožje nosača.

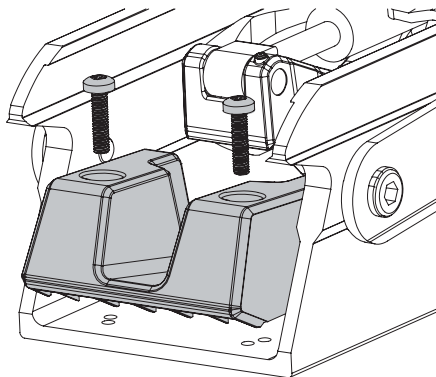

- 2** Vijcima koje ste uklonili u prethodnom koraku ili zamjenskim vijcima iz ovog kompleta montirajte potporu za sklopljeni položaj iz ovog kompleta.

© 2020 Garmin Ltd. ili njezine podružnice

Garmin®, logotip Garmin i Force® trgovački su znakovi tvrtke Garmin Ltd. ili njezinih podružnica, registrirani u SAD-u i drugim državama. Ovi trgovački znakovi ne smiju se koristiti bez izričitog dopuštenja tvrtke Garmin.