

GARMIN®

ZAMJENA BRTVE NA RAZVODNOJ KUTIJI FORCE® VANBRODSKOG MOTORA

UPUTE

Početak rada

⚠ UPOZORENJE

Prije svakog servisiranja vanbrodski motor obavezno odspojite od akumulatora.

Nemojte pokretati motor ako propeler nije u vodi. Kontakt s propelerom koji se okreće može uzrokovati ozbiljne ozljede.

⚠ OPREZ

Prilikom spremanja ili otpuštanja motora pazite na opasnost od prignječenja ili priklještenja od pokretnih dijelova što može uzrokovati ozljede.

Trebali biste u potpunosti pročitati ove upute prije nego što započnete ovaj servisni postupak i osigurati da imate potrebne alate i vještine da biste ga dovršili. Ako je potrebno, trebali biste upotrijebiti usluge kvalificiranog montažera nautičkih uređaja da biste osigurali ispravan servis.

Uključeni dijelovi i potrebni alati

U kompletu su novi dijelovi:

- Velika četvrtasta brtva
- Tri mala podloška za vijke (s ljepljivom podlogom)
- Mala okrugla brtva priključka (bez ljepila)
- Debela okrugla brtva priključka (s ljepljivom podlogom)
- Tanka okrugla brtva priključka (s ljepljivom podlogom)

U kompletu su rezervni dijelovi:

NAPOMENA: Ti su dijelovi potrebni samo ako se originalni dijelovi izgube ili oštete tijekom servisa.

- Jedan vijak s gumbastom glavom M6 (pričvršćuje zakretni klin na gornji dio)
- Jedan podložak od 6 mm (pričvršćuje zakretni klin na gornji dio)
- Dva vijka M5x12 s upuštenom glavom (pričvršćuje razvodnu kutiju za kućište servoupravljača)

Potrebni alati:

- Dva šesterokutna nastavka ili ključa veličine 4 mm (⁵/₃₂ in)

Zamjena brtvi na razvodnoj kutiji

Slijedite ove upute da biste zamijenili brtve na razvodnoj kutiji vanbrodskog motora novim dijelovima iz kompleta.

OBAVIJEST

Ovaj servis trebate izvršiti s plovilom na prikolici ili na kopnu kako biste izbjegli gubitak važnih dijelova u vodi.

Ovaj servis najbolje je obavljati dok je vanbrodski motor u potpunosti u uporabnom položaju. Neki modeli prikolice mogu onemogućiti postavljanje motora u uporabni položaj, a u tim se slučajevima servis može provesti tako da motor postavite u položaj najbliži uporabnom koji prikolica omogućuje. Prilikom rada s motorom u djelomično uporabnom položaju pripazite i razmislite o zaštitnoj podstavi kako ne biste oštetili motor, propeler ili prikolicu.

- 1 Iskopčajte vanbrodski motor iz napajanja.
- 2 Odspojite gornji dio nosača (*Odspajanje gornjeg dijela nosača*, stranica 1).
- 3 Odspojite razvodnu kutiju od kućišta servoupravljača (*Vađenje razvodne kutije iz kućišta servoupravljača*, stranica 2).
- 4 Pregledajte razvodnu kutiju i potražite tragove mogućeg prodiranja vode (*Provjera mogućeg prodora vode u razvodnu kutiju*, stranica 2).
- 5 Postavite brtvu i podloške s ljepljivom podlogom iz kompleta na kućište servoupravljača (*Postavljanje brtve i podložaka na kućište servoupravljača*, stranica 2).
- 6 Skinite postojeći mali O-prsten oko priključka na razvodnoj kutiji i postavite tri nove okrugle brtve iz kompleta (*Skidanje postojećeg O-prstena i postavljanje nove brtve na priključak*, stranica 2).
- 7 Ponovo priključite razvodnu kutiju na kućište servoupravljača (*Ponovno priključivanje razvodne kutije na kućište servoupravljača*, stranica 3).
- 8 Ponovo priključite gornji dio nosača (*Priključivanje gornjeg dijela nosača u kućište servoupravljača*, stranica 3).
- 9 Ukopčajte vanbrodski motor u napajanje.

Odspajanje gornjeg dijela nosača

⚠ OPREZ

Prije početka servisa morate isključiti vanbrodski motor kako biste izbjegli moguće ozljede i oštećenje vanbrodskog motora.

- 1 Motor postavite u uporabni položaj.
- 2 Odspojite kabel ① od zaslona na gornjem dijelu nosača ②.

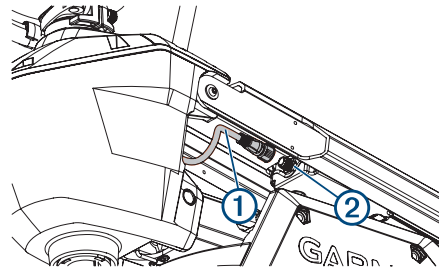

- 3 S pomoću dva šesterokutna nastavka ili ključa veličine 4 mm izvadite vijak i podložak ③ s jedne strane gornjeg klina ④ na kućištu servoupravljača.

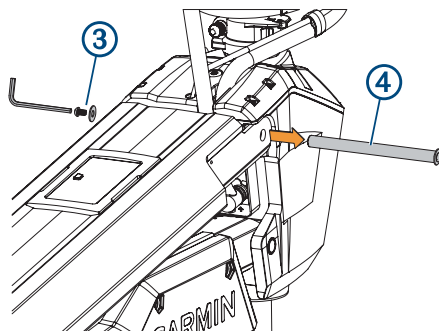

SAVJET: Dok uklanjate vijak, praktično je s pomoću drugog šesterokutnog ključa veličine 4 mm držati jedan kraj gornjeg klina na mjestu.

- 4 Odvojite gornji klin od kućišta servoupravljača.

OBAVIJEST

Tijekom uklanjanja klina budite pažljivi jer se motor slobodno njiše na donjem klinu pa može doći do oštećenja motora, propelera ili prikolice.

Vađenje razvodne kutije iz kućišta servoupravljača

- 1 S pomoću šesterokutnog nastavka ili odvijača veličine 4 mm izvadite tri vijka koja pričvršćuju razvodnu kutiju na kućište servoupravljača.

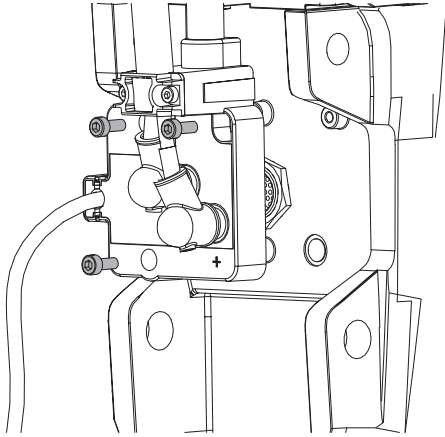

NAPOMENA: Možda ćete morati podići gornji dio koliko god to kabel napajanja omogući kako biste pristupili vijcima koji pričvršćuju razvodnu kutiju.

- 2 Pažljivo povucite razvodnu kutiju dalje od kućišta servoupravljača kako biste je izvadili.

OBAVIJEST

Razvodna kutija povezuje se sa sklopovskom pločicom u kućištu servoupravljača. Prilikom vađenja kutije pazite da ne oštetite priključak na sklopovskoj pločici.

Provjera mogućeg prodora vode u razvodnu kutiju

⚠ OPREZ

Od ključne je važnosti da pregledate stražnji dio razvodne kutije i potražite tragove prodora vode nakon što je odvojite od kućišta servoupravljača. Ako postoje tragovi prodora vode, ne smijete nastaviti sa servisom.

- 1 Provjerite ima li na stražnjoj strani razvodne kutije ① tragova vlage, naročito u unutrašnjosti oko priključka ②.

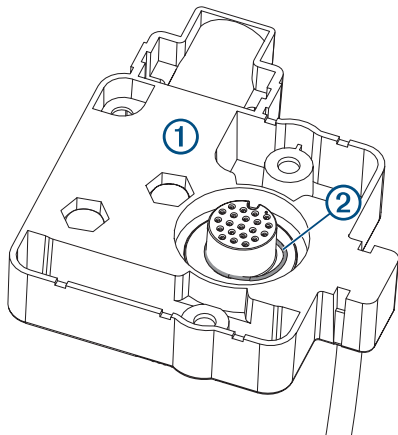

- 2 Odaberite radnju:

- Ako nema vlage, nastavite sa servisom.
- Ako je na stražnjoj strani razvodne kutije ili u unutrašnjosti oko priključka prisutna vlaga, zaustavite servis i obratite se službi za korisničku podršku tvrtke Garmin®.

Postavljanje brtve i podložaka na kućište servoupravljača

- 1 Vlažnom krpom lagano očistite površinu kućišta servoupravljača oko priključka ①.

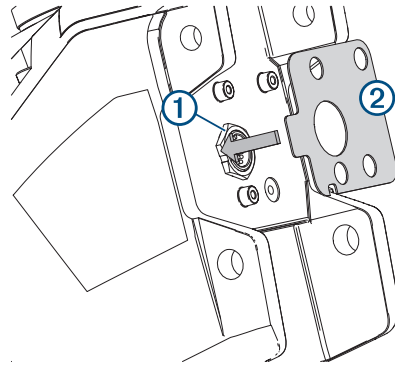

- 2 Uklonite ljepljivu podlogu s velike četvrtaste brtve ② priložene u kompletu.
- 3 Poravnajte rupe za vijke i priključak te pritisnite brtvu na kućište servoupravljača kako biste je pričvrstili.
- 4 Uklonite ljepljivu podlogu ③ s jednog od najmanjih podložaka priloženih u kompletu.

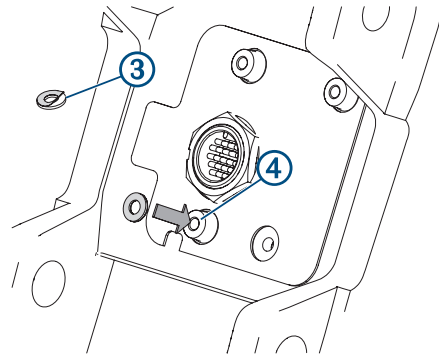

- 5 Postavite podložak s ljepljivom stranom prema dolje preko jednog od tri vijka ④ na kućištu servoupravljača i pritiskom ga učvrstite.
- 6 Ponovite prethodna dva koraka za ostala dva vijka.

Skidanje postojećeg O-prstena i postavljanje nove brtve na priključak

- 1 Na stražnjoj strani razvodne kutije skinite postojeći O-prsten ① oko priključka.

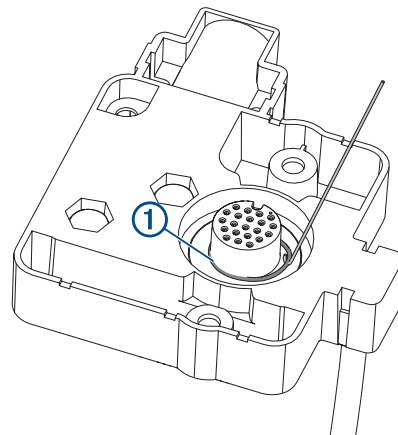

- 2 Postavite malu okruglu plosnatu brtvu (bez ljepliva) iz kompleta ② oko priključka na razvodnoj kutiji i pritisnite je prema dolje dok ne bude čvrsto na mjestu.

OBAVIJEST

Prilikom ponovnog priključivanja razvodne kutije pripazite prilikom poravnavanja priključaka prije pritiskanja kako ih ne biste oštetili.

- 3 S pomoću šesterokutnog nastavka ili odvijača veličine 4 mm postavite i zategnite tri vijka koja pričvršćuju razvodnu kutiju na kućište servoupravljača.

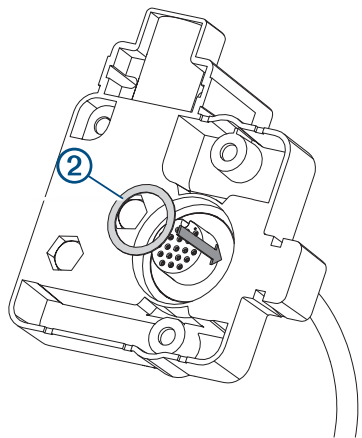

- 3 Skinite zaštitnu foliju s ljepljive podloge ③ na debeloj okrugloj brtvi iz kompleta, postavite je oko priključka na razvodnoj kutiji **ljepljivom stranom okrenutom prema dolje** i pritišćite prema dolje dok ne bude čvrsto na mjestu.

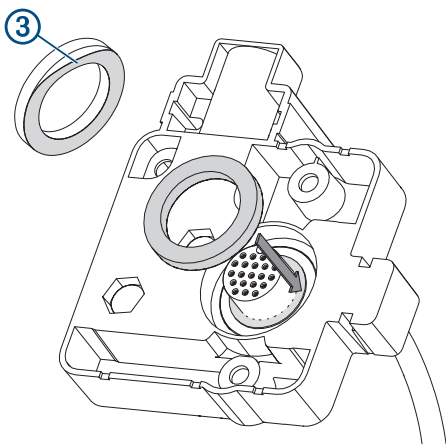

- 4 Skinite zaštitnu foliju s ljepljive podloge ④ na tankoj okrugloj brtvi iz kompleta, postavite je oko priključka na razvodnoj kutiji **ljepljivom stranom okrenutom prema dolje** i pritišćite prema dolje dok ne bude čvrsto na mjestu.

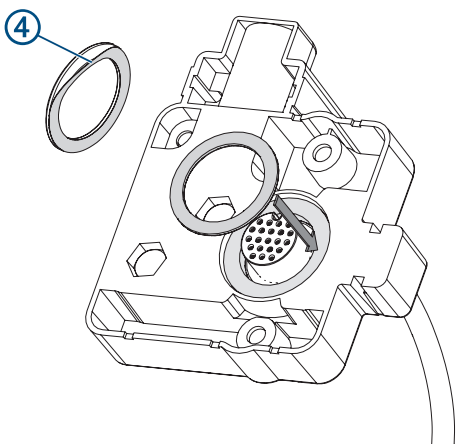

Ponovno priključivanje razvodne kutije na kućište servoupravljača

- 1 Pregledajte stražnji dio razvodne kutije i po potrebi očistite prašinu ili ostatke vode vlažnom krpom.
- 2 Pažljivo poravnajte priključak na poleđini razvodne kutije s priključkom na kućištu servoupravljača i nježno pritišćite dok ne sjedne na mjesto.

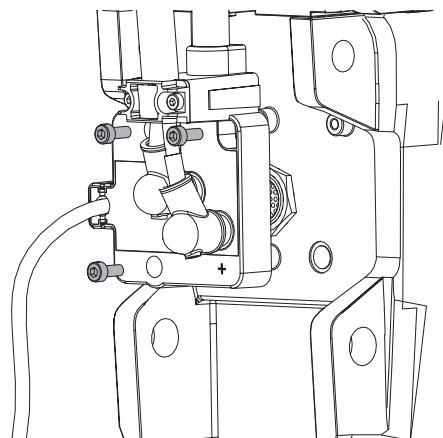

Priključivanje gornjeg dijela nosača u kućište servoupravljača

- 1 Provjerite možete li pristupiti podatkovnom kabeu ① i da nije priklješten bilo kojim dijelom nosača.

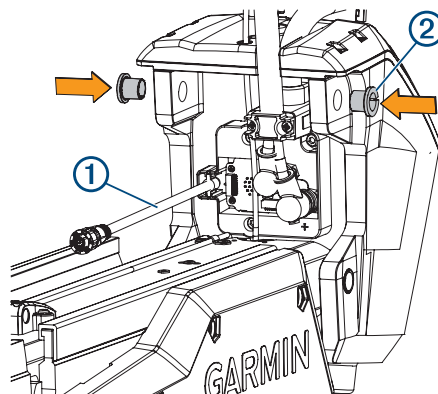

- 2 Provjerite da su ležajevi ② smješteni u gornjim rupama u kućištu servoupravljača.
- 3 Nagnite vrh kućišta servoupravljača prema unutra tako da rupe na gornjem dijelu nosača budu poravnate s kućištem.
- 4 Gurnite klin ③ kroz rupe na gornjem dijelu nosača i kućišta servoupravljača.

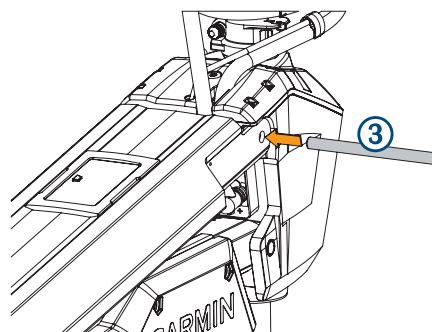

- 5 S pomoću vijaka, podložnih pločica ④ i šesterokutnog nastavka ili ključa od 4 mm pričvrstite klin s obje strane.

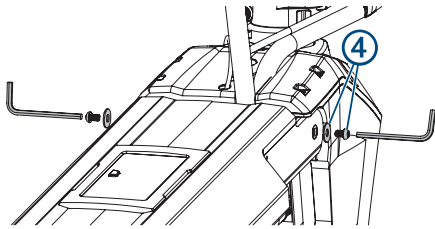

NAPOMENA: Da biste ispravno pričvrstili klin, trebali biste upotrijebiti dva šesterokutna nastavka ili ključa tako da se klin ne okreće dok zatežete vijke.

- 6 Ponovo povežite kabel ⑤ sa zaslonom ⑥ na gornjem dijelu nosača.

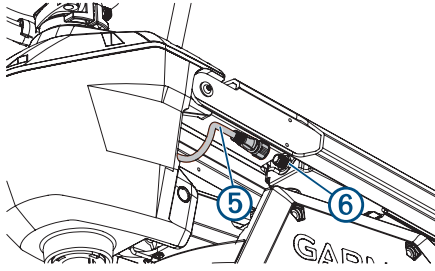

© 2020 Garmin Ltd. ili njezine podružnice